



TYÖMAAKALUSTON HUOLTO-OHJEET

04/2024

D-40

Huom.!

Tarkasta sekoitin silmämääräisesti mahdollisten vaurioiden havaitsemiseksi. Erityistä huomiota tulee kiinnittää sähkölaitteisiin ja -varustuksiin.

Käyttöönotto

- Kytke sähkösyöttökaapeli ohjauspaneeliin.
- Kytke vedensyöttöletku ohjauspaneeliin (letkun minimikoko 3/4”).
- Kytke sekoittimen moottorin ja täryn kaapelit ohjauspaneeliin.
- Kytke vesiletku ohjauspaneelistä sekoitinputkeen.
- Tarkista moottorin pyörintäsuunta.
- Lukitse siilon sulkuläppä auki-asentoon.
- Käynnistä sekoitin ja säädä veden ja kuivalaastin oikea sekoitussuhde ohjauspaneelin säätöventtiilillä.

Jäätymisen uhatessa irroita vesiletku sekoittimesta ja ohjauspaneelistä sekä tyhjännä kaikki mahdollinen vesi laitteistosta.

Huoltotoimet

Ennen huoltotoimia, irroita virtakaapelit ohjauspaneelistä.

ONGELMATILANTEISSA OTA YHTEYS HUOLTOOMME TAI MYYNTIIMME.

1. Päätylaippa pestävä päivittäin
2. Päätylaakerin säätö. Älä riko laakeria vetämällä väkisin kiinni, vaan löysää muttereita, että laakeri siirtyy vapaasti paikalleen. Kiristä lopuksi mutterit.
3. Märkäputki on pestävä huolellisesti päivittäin
4. Sekoitinkierukka on pestävä päivittäin
5. Vesiliittimen aukko on tarkistettava päivittäin.
6. Kuivakierukan aukko on puhdistettava päivittäin.
7. Lämpäventtiili suljetaan otettaessa päivän viimeistä laastiannosta
8. Käännä moottori sivuun ja vedä kuivaruuvi ulos. Puhdista ruuvi, laastipesä sekä moottorin akselin hahlo
9. Kierukoiden liitos pidettävänä puhtaana. Varmista ennen putken asentamista että sekoitinkierukan ohjaustapit ovat annostusruuvin urissa.

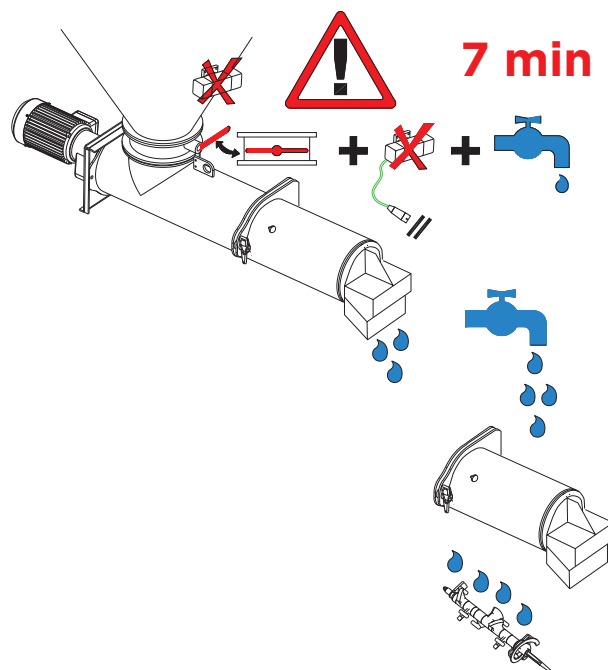

Päivittäin

X	X	X	X	X		
Ma	Ti	Ke	To	Pe	La	Su

D-50

Huom.!

Tarkasta sekoitin silmämääräisesti mahdollisten vaurioiden havaitsemiseksi. Erityistä huomiota tulee kiinnittää sähkölaitteisiin ja -varustuksiin.

Käyttöönotto

- Kytke sähkösyöttökaapeli ohjauspaneeliin.
- Kytke vedensyöttöletku ohjauspaneeliin (letkun minimikoko 3/4”).
- Kytke sekoittimen moottorin ja täryn kaapelit ohjauspaneeliin.
- Kytke vesiletku ohjauspaneelista sekoitinputkeen.
- Tarkista moottorin pyörintäsuunta.
- Lukitse siilon sulkuläppä auki-asentoon.
- Käynnistä sekoitin ja säädä veden ja kuivalaastin oikea sekoitussuhde ohjauspaneelin säätöventtiilillä.

Jäätymisen uhatessa irroita vesiletku sekoittimesta ja ohjauspaneelista sekä tyhjennä kaikki mahdollinen vesi laitteistosta.

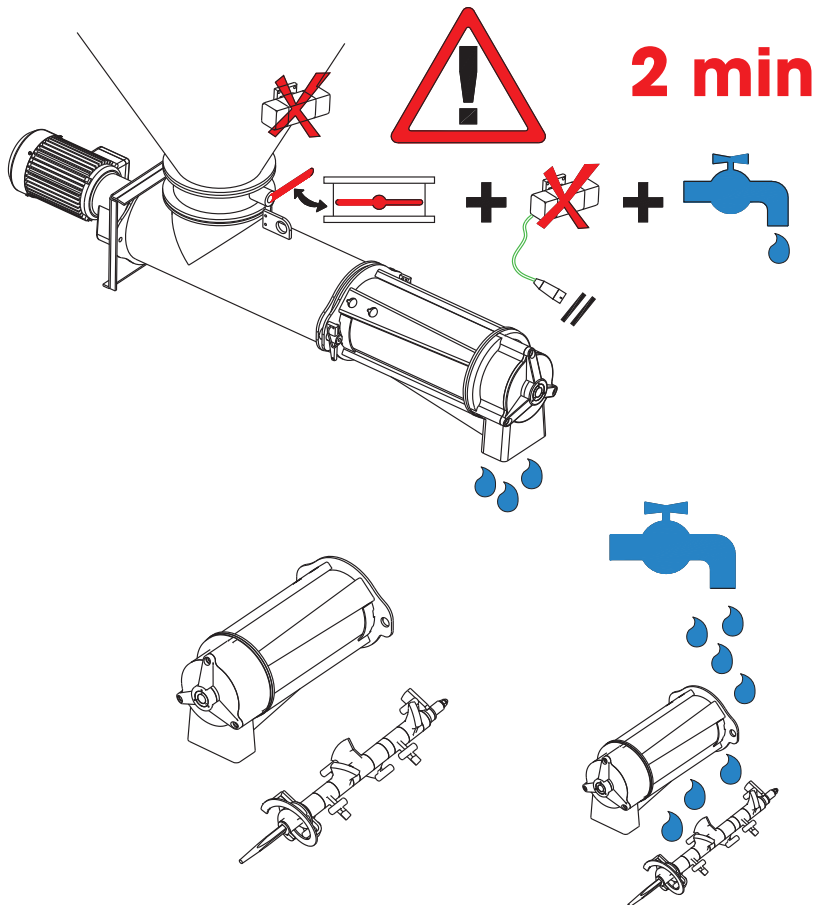

Päivittäin

X	X	X	X	X		
Ma	Ti	Ke	To	Pe	La	Su

Viikottain

				X		
Ma	Ti	Ke	To	Pe	La	Su

WEBER-TYÖMAAKALUSTO

Huom.!

Huomioitavia asioita

- Varaa siilolle tasainen ja tukeva alue kooltaan 3 x 3 m. Siilon täyttöä varten on autolle varattava 3 m leveä esteetön väylä. Auton on päästävä siilon viereen. Maksimi siirtomatka irtotäytöissä 10 m. Älä varastoi materiaaleja siilon eteen!
- Varaa 32 A:n (laastinsiirtolaitteiston kompressori) ja/tai 16 A:n (sekoittaja, laasti-asema, suursäkki-siilot) sähköliittymät sekä painevesiletku valmiiksi.
- Valitse kalustolle pääkäyttäjä. Laitteiston käyttö ei ole vaikeaa, mutta vaatii huolellisuutta! Älä vaihda turhaan pääkäyttäjää! Varaa apumies siilon pystytystä ja täyttöä avustamaan.
- Käytä kalustoa huolellisesti ja suorita päivittäiset huollot. Kaikki työmaan aiheuttamat ns. turhat huoltokäynnit laskutetaan.
- Tilaa siilon täyttö ajoissa.
- Siiloa saa siirtää vain tyhjänä!
- Irtolaastisiilon miesluukku ei saa avata työmaalla!
- Siiloa ei saa koputtaa/lyödä metallivasaralla.
- Puhdista ja kerää kalusto kokoon poisnoutoa varten. Puhdista myös sekoittajan kuivakierukan pesä.
Siilon on oltava tyhjä noudettaessa.
- weber -siiloja vuokrataan vain weber -tuotteille

ONGELMATILANTEISSA OTA YHTEYS HUOLTOOMME TAI MYYNTIIMME.

WEBER LAASTIASEMAN OHJAUSKAAPPI S-40

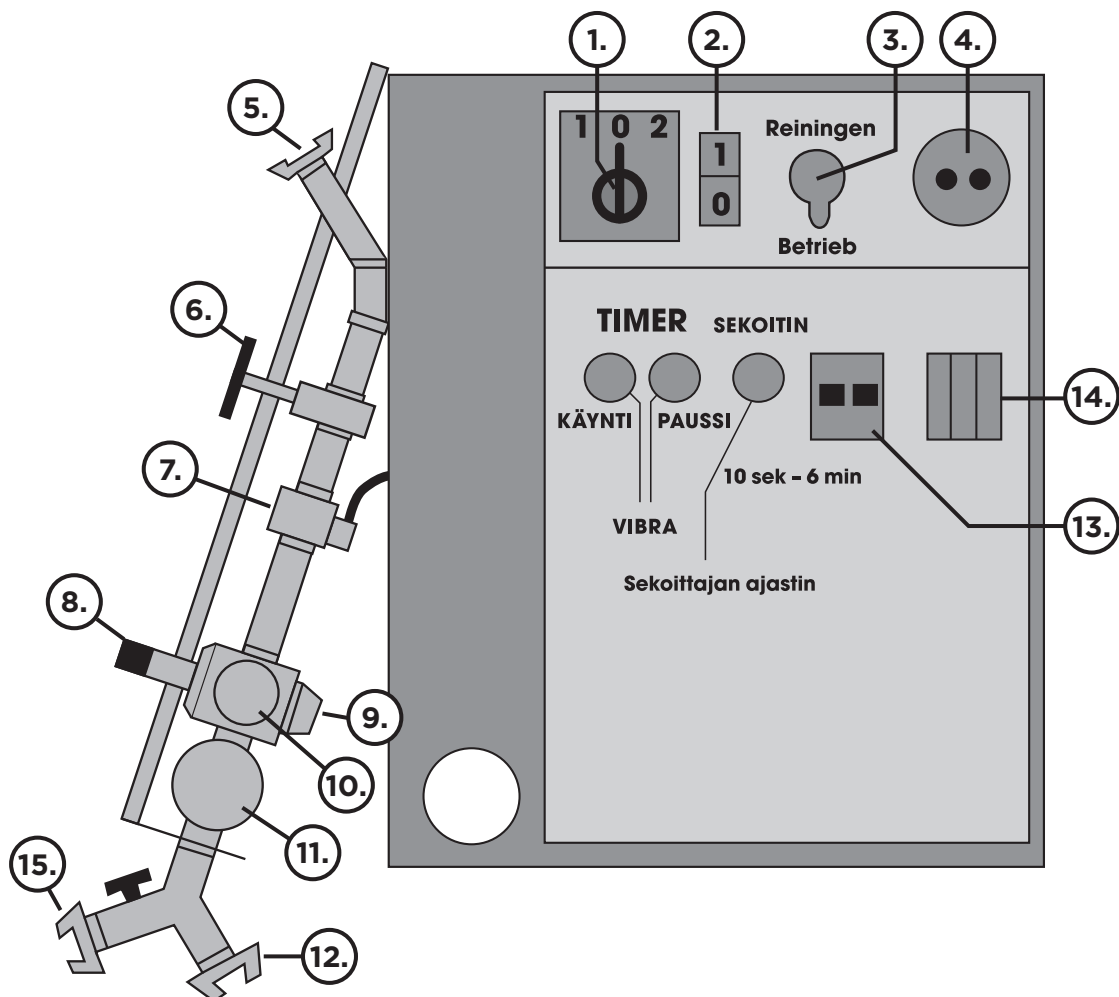

1. Suunnanvaihto-pääkytkin
2. Käyntipainike
3. Vipukytkin; sekoittajan käydessä aina BETRIEB-asennossa. Pesuvettä otettaessa irrotettava letku sekoittajalta ja kytkin REINIGEN-asentoon, jolloin sekoittaja ei käy.
4. 220V
5. Kynsiliitin vesiletkun sekoittajalle
6. Veden säätö
7. Magneettiventtiili 42 V
8. Paineen alennusventtiili (säädetty huollossa)
9. Sakkakuppi, sihti puhdistetaan tarvittaessa
10. Sekoittajalle lähtevän veden painemittari (säädetty huollossa)
11. Syöttöveden painemittari
12. Tuloveden kynsiliitin, verkon vedenpaineen oltava vähintään 2,5 bar
13. Moottorin suojakytkin
14. Automaattisulakkeet 3 kpl
 - magneettiventtiili
 - 220 V
 - vesiarmatuurin lämmitys
15. Pesuletkun kynsiliitin

Huom.!

Ohjauskaappi suojattava jäätymiseltä

WEBER LAASTISIIRTOASEMAN SIILON PAINEISTUS JA LAASTINSIIRTO

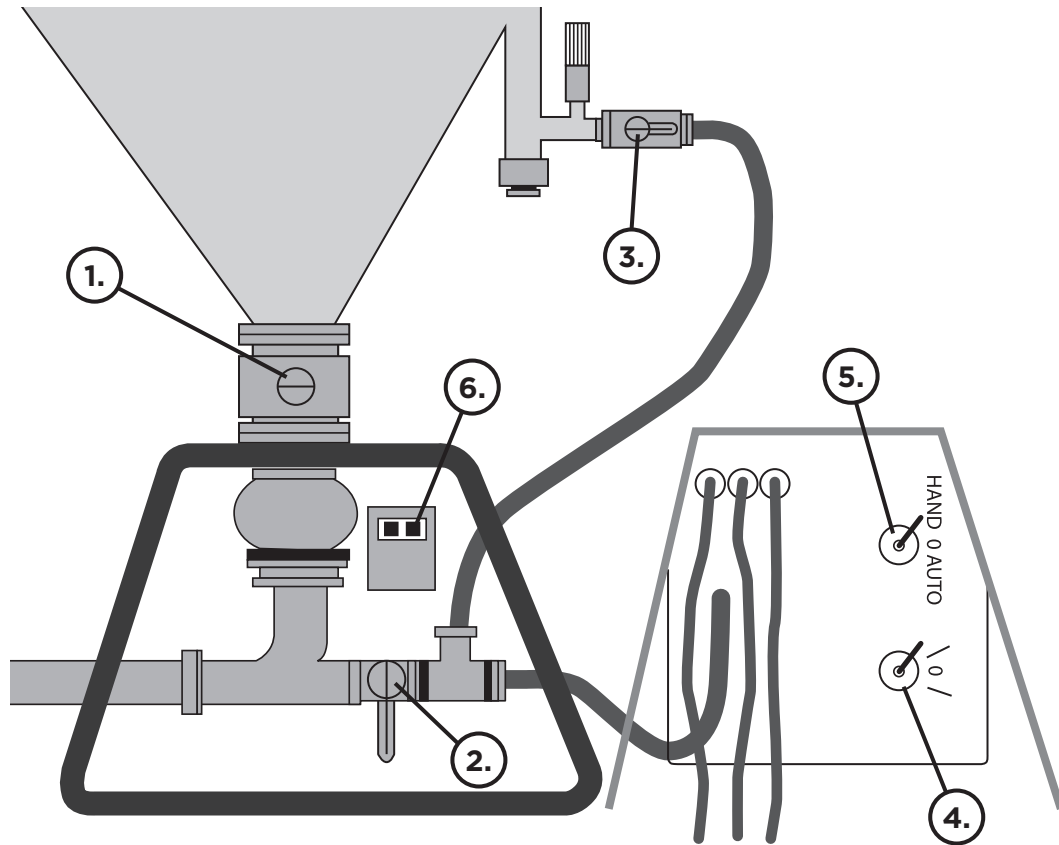

Siilon paineistus

1. Tarkistetaan, että palloventtiili on kiinni
2. Siirtoilmaventtiili on kiinni
3. Siilon venttiili on auki
4. Virta kytketään suunnanvaihto/pääkytkimestä
5. Vaihtokytkin HAND-asentoon
Paineistus 0,9–1 baariin

Laastin siirto

5. Vaihtokytkin O-asentoon. Tarkista, että painemittari näyttää n. 1 baria.
3. Siilon venttiili kiinni
2. Siirtoilmaventtiili auki

4. Vaihtokytkin AUTO-asentoon

1. Palloventtiili auki niin, että siirtopaine on 1,1–1,3 baria

Työn päätyttyä

1. Palloventtiili kiinni
4. Kytkin O-asentoon
5. Kytkin O-osentoon
6. **Huom! Annostelijan pikkukompressorin vihreä painike on oltava aina päällä.**

WEBER LAASTIASEMAN OHJAUSKAAPPI S-40 M

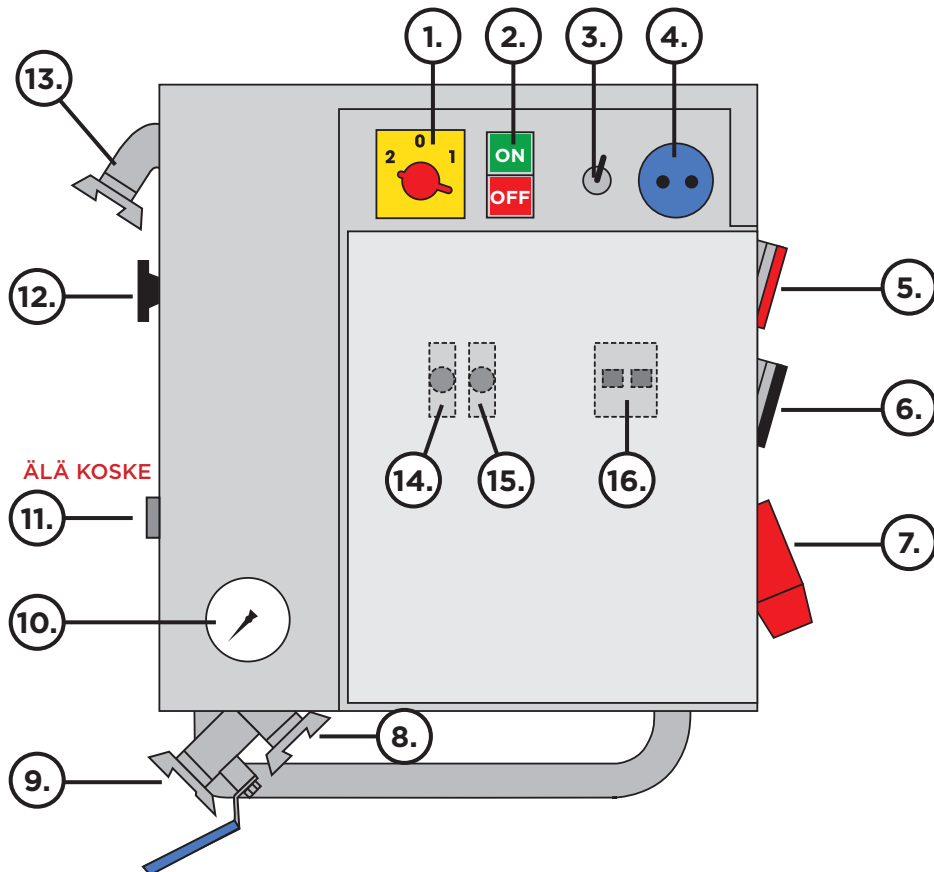

1. Pääkytkin suunnanvaihdolla
2. On - Off
3. Vipukytkin
 - ala-asento pesu, yläasento sekoitus
4. 220V Shuko
5. Sekoittajan pistoke
6. Vibran pistoke
7. Syöttöpistoke 400V 16 A
8. Painevesitulo
9. Pesuvesi
10. Verkostopaine vähintään 2,7 bar käytön aikana
11. Veden painesäädin **ÄLÄ KOSKE**
12. Vesi/laastiseossuhteen säätö
13. Vedensyöttö sekoittajalle
14. Sekoittajan ajastin
15. Vibran ajastin
16. Moottorin suojakytkin

Huom.!

Ohjauskaappi suojattava jäätymiseltä

WEBER LAASTIASEMAN OHJAUSKAAPPI S-40 MR

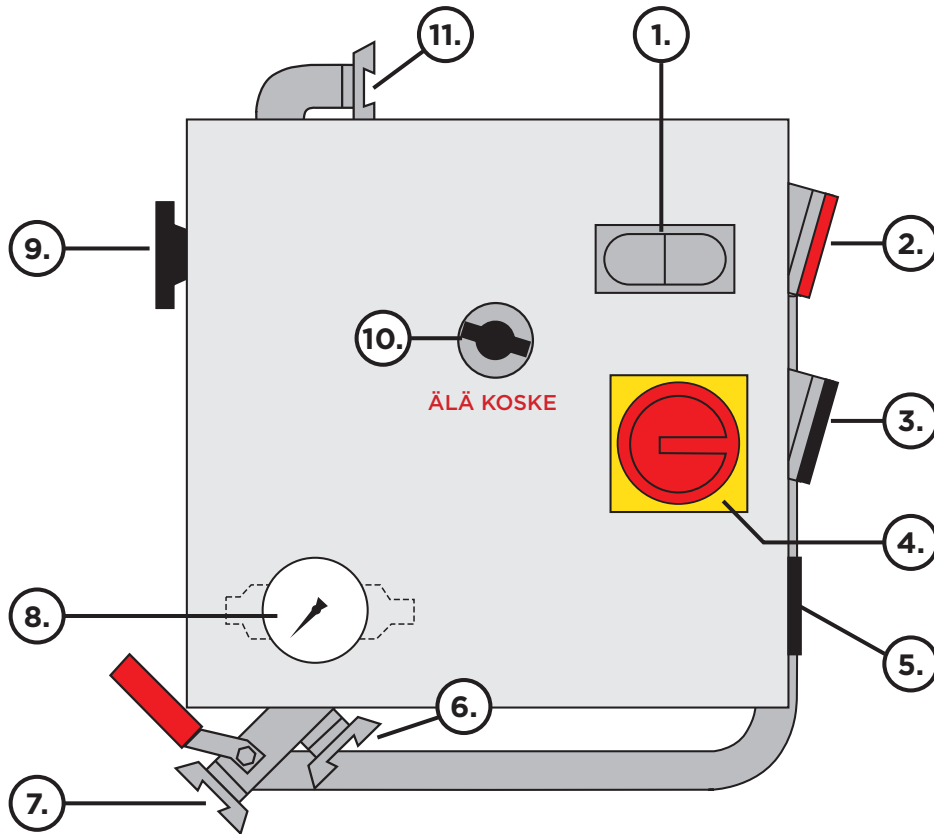

1. Moottorin suojakytkin
2. Sekoittajanpistoke
3. Vibran pistoke
4. Päävirta/käyttökytkin ohjaussuojauksella
5. Syöttöpistoke 400V 16 A, suunnanvaihto
6. Vedensyöttö vähintään 2,7 bar käytön aikana
7. Pesuvesi
8. Verkostopaine
9. Vesi/laastiseososuhteen säätö
10. Veden painesäädin **ÄLÄ KOSKE**
11. Vedensyöttö sekoittajalle

Huom.! Ohjauskaappi suojattava jäätymiseltä

WEBER LAASTIASEMAN OHJAUSKAAPPI S-40 MRS

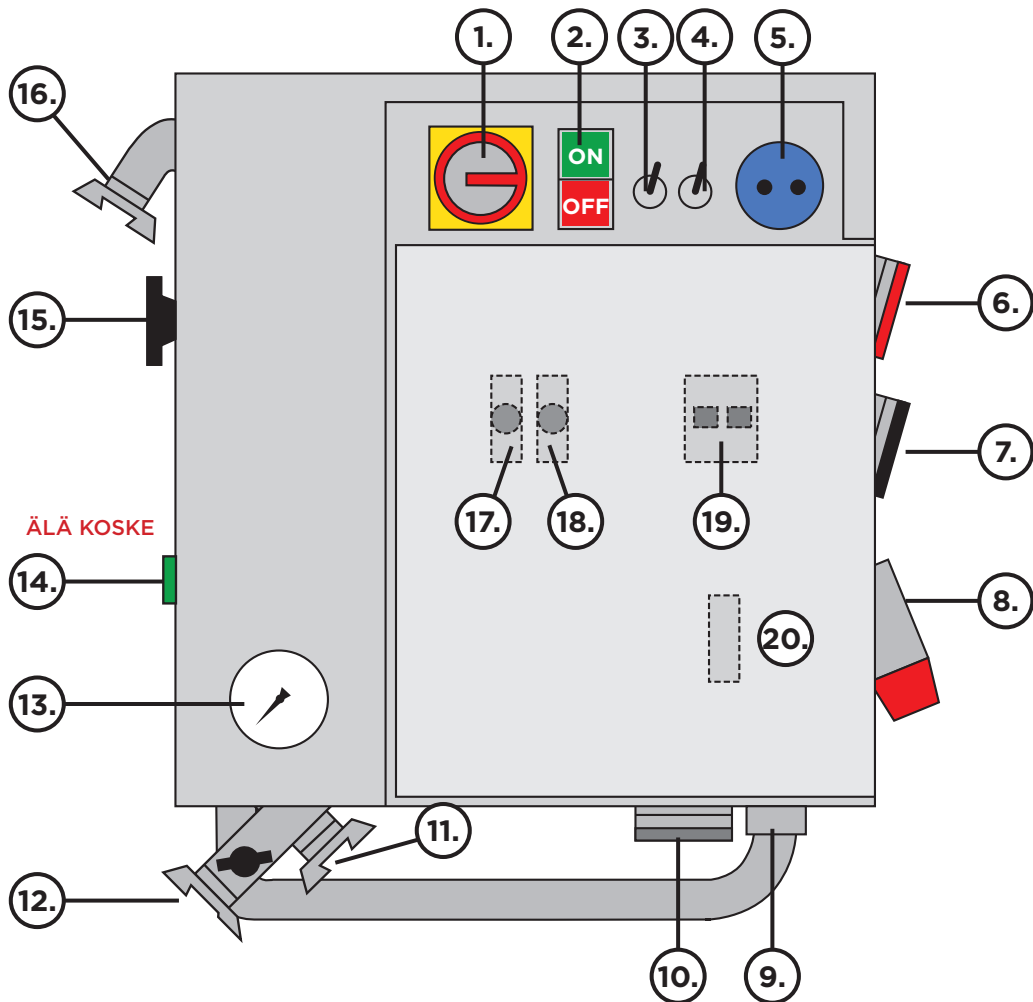

- | | |
|--|--|
| 1. Pääkytkin | 11. Painevesitulo, vähintään 2,7 bar käytön aikana |
| 2. On - Off | 12. Pesuvesi |
| 3. Vipukytkin
• ala-asento pesu, yläasento sekoitus | 13. Verkostopaine |
| 4. Paikallis/kaukokäyttö | 14. Veden painesäädin ÄLÄ KOSKE |
| 5. 220V Shuko | 15. Vesi/laastiseossuhteen säätö |
| 6. Sekoittajan pistoke | 16. Vedensyöttö sekoittajalle |
| 7. Vبران pistoke | 17. Sekoittajan ajastin |
| 8. Syöttöpistoke 400V 16 A | 18. Vبران ajastin |
| 9. Kuiva-anturi siiloon | 19. Moottorin suojakytkin |
| 10. Märkäanturi pumppuun | 20. Märkäanturin ajastin |

Huom.! Ohjauskaappi suojattava jäätymiseltä

WEBER LAASTIASEMAN OHJAUSKAAPPI S-40 E

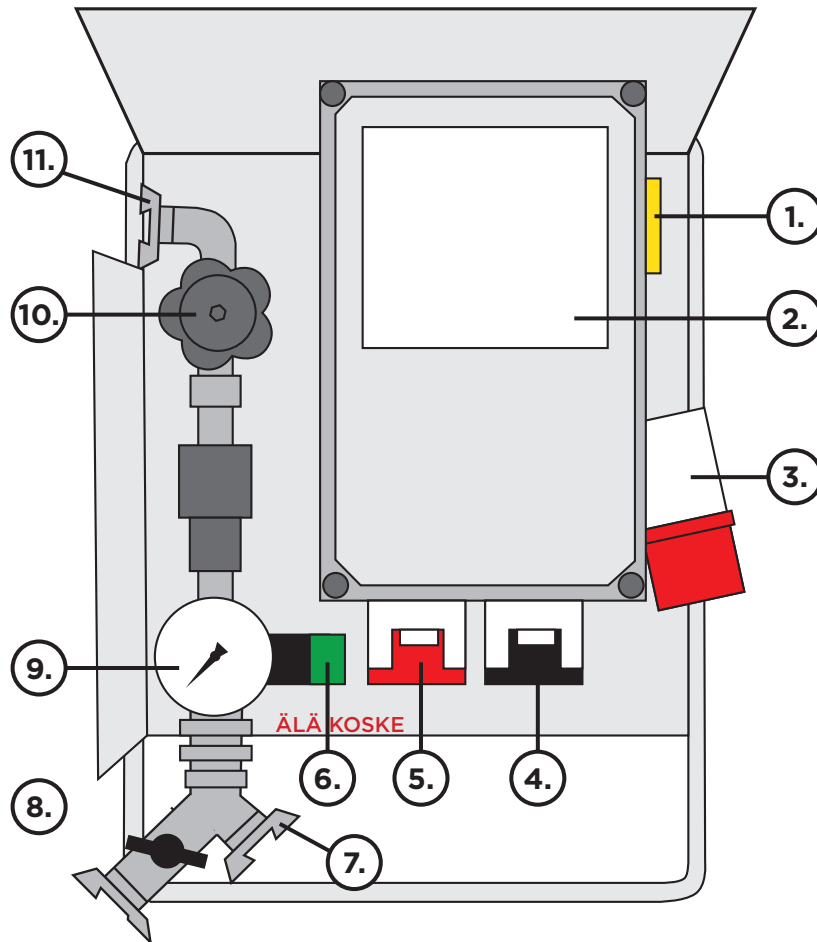

1. Pääkytkin
2. Moottorin suojakytkin
• sulakkeet
3. Virransyöttöpistoke, 400V 16 A,
suunnanvaihto
4. Vibran pistoke
5. Sekoittajan pistoke
6. Veden painesäädin **ÄLÄ KOSKE**
7. Vedensyöttö
8. Pesuvesi
9. Verkostopaine vähintään
2,7 bar käytön aikana
10. Vesi/laastiseos suhteen säätö
11. Vedensyöttö sekoittajalle

Huom.!

Ohjaukskaappi suojattava jäätymiseltä